

Nussbaum 2024

Sisältö

- SUOMESSA NUSSBAUM AUTONOSTINTEN YKSINMYyntI SIIRTYY SUOMEN TYÖKALU OY:LLE
- NUSSBAUM UUDISTAA NOSTINMALLISTOAAAN 2024
- UUSI POWER LIFT SLH HYDRAULISTEN 2-PILARINOSTINTEN PERHE
- JUMBO LIFT SARJASSA HUOMIOIDAAN AUTOJEN KÄYTTÖVOIMAMUUTOS
- COMBI LIFT 4-PILARINOSTIMET UUDISTUVAT

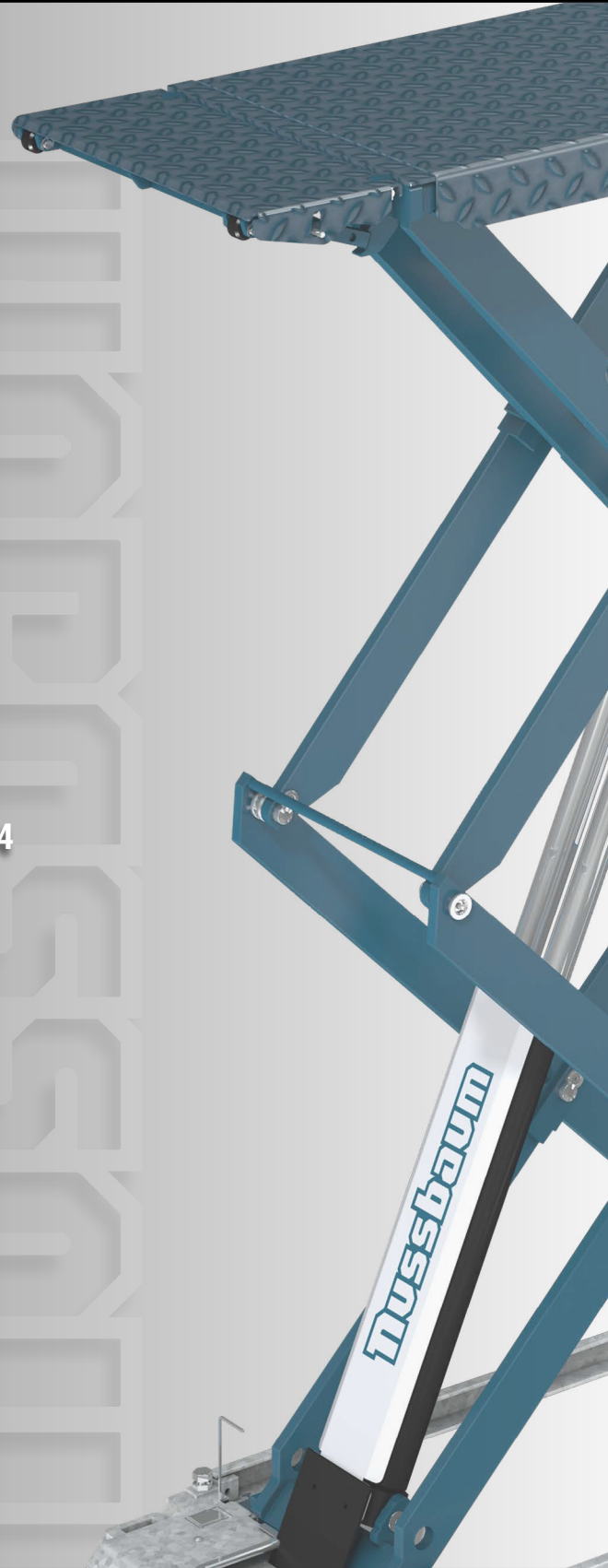



SUOMESSA NUSSBAUM AUTONOSTINTEN YKSINMYYNTI SIIRTYY SUOMEN TYÖKALU OY:LLE

Nussbaum Automotive Lifts GmbH ja Suomen Työkalu Group ovat sopineet Nussbaum autonostinten Suomen, Ruotsin ja Tanskan myynnistä yksinoikeudella. Muutos selkiyttää ja tehostaa nostinten myyntiä ja hinnoittelua.

Kesän 2024 jälkeen Nussbaum nostinten myynnistä, huollosta ja takuuasioista vastaa Suomen Työkalu Oy.

Tytäryhtiö Gesab'n keskusvarasto Tukholman Vallentunassa palvelee nopeasti Suomen, Ruotsin ja Tanskan käyttäjien tarpeita, jolloin nostinten varastointi mahdollisuudet ja toimitusajat paranevat huomattavasti.

Jatkossa on entistä turvallisempaa omistaa ja hankkia Nussbaum nostin. Laaja nostinvalikoima ja korkea laatu takaavat sen.

NUSSBAUM UUDISTAA NOSTINMALLISTOAAAN 2024

Saksalainen Nussbaum on perinteisesti edelläkävijä autonostinten tekniikkaan liittyvissä innovaatioissa. Tästä ei ole poikettu nytkään, vaan uutuuksien ominaisuudet on mietitty käyttäjän ja nostettavien ajoneuvojen tarpeiden mukaan. Lisääarvoa, tehoa ja turvallisuutta. Ei teknologiaa teknologian vuoksi. Saksalainen Nussbaum on turvallinen ammattilaisen valinta, josta kertoo vuosikymmenten aikana muodostunut erityisen suuri käyttäjäkunta.

Made
in
Germany

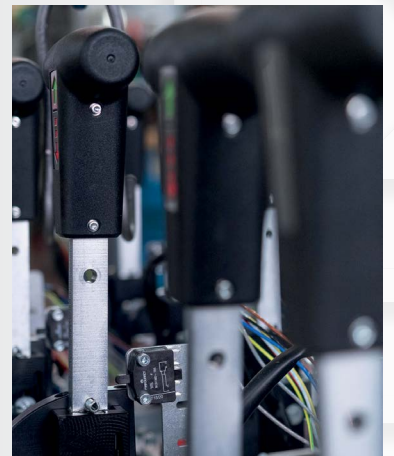
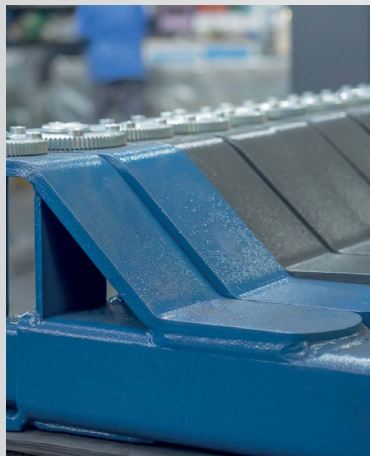



UUSI POWER LIFT SLH HYDRAULISTEN 2-PILARINOSTINTEN PERHE

SLH sarja tarjoaa kattavan mallivalikoiman kokoluokkaan 3,5 / 4,6 / 5,5 t. Laajan nostovarsivalikoiman avulla nostimet saadaan soveltumaan kaikenlaisten autojen nostamiseen.

DT kaksoisteleskooppinen suora nostovarsi kierresäädettävällä nostotallalla on perinteinen jo aiemmista nostimista tuttu ratkaisu, joka soveltuu hyvin käytettäväksi myös erillisten korokepalojen ja nostoadaptereiden kanssa.

MM Mini-Max pikanostopää on DT nostovarten liitetty viputoiminen pikanostopää, joka nopeuttaa nostimen käyttöä ja sopii hyvin matalien ja matalahelmaisten autojen nostoon.

SC Sport Car varsi on erittäin matala ja varsi on tarkoitettu lyhytakselivälisten ja matalien urheiluautojen nostamiseen.

EV Electric Vehicle nivelnostovarsi on erityisesti sähköautojen nostoon suunniteltu ratkaisu, jossa nostovarren päähän on nivelöity lyhyt kääntyvä varsi kierresäätöisellä nostotallalla.

OTTO nostovarsilla varustetuissa nostimissa pidemmät takanostovarret on nivelöity. Nivelöityjen varsien ansiosta ajoneuvo saadaan sijoitettua nostimeen nähden taaemmaksi, jolloin ovien aukaisu on helppoa ja alle jää hyvä työskentelytila esimerkiksi ajoakun irrotukseen ja kiinnitykseen.

SLH 5500 nostimeen on saatavana sekä perinteisillä DT kaksoisteleskooppivarsilla tai nivelöidyillä DG nostovarsilla. Lisäksi lisävarusteena on saatavana pyöristä nostavat pyörähaarukat tai Mini-Max pikanostopäät.

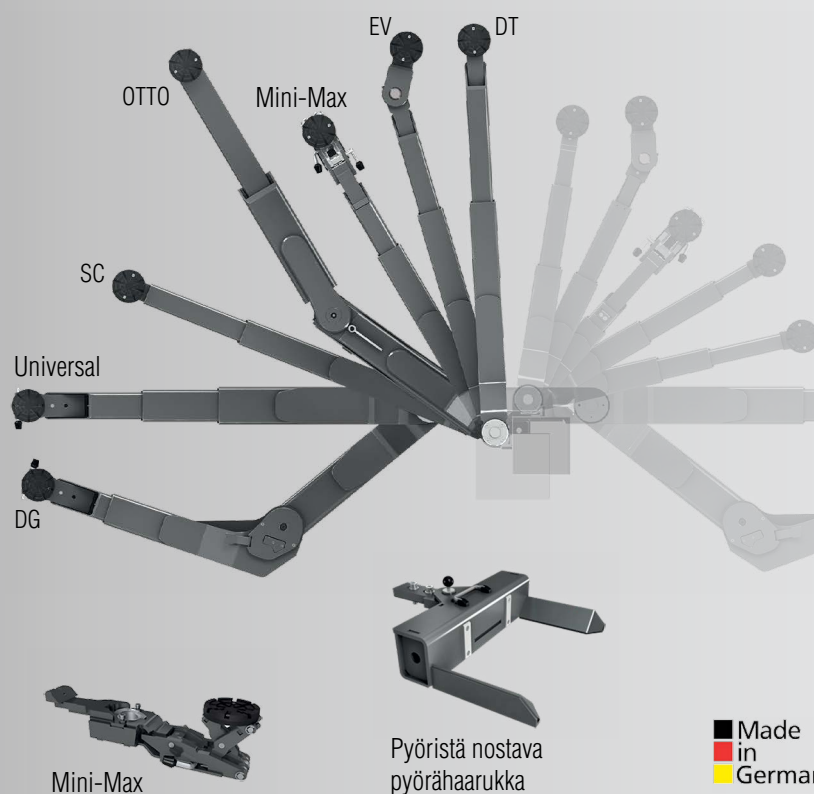

SLH sarjan nostimet voidaan valita kahdella erilaisella käyttöpaneelilla. Advanced -malli on automaattisella lukolla ja vapautuksella sekä painonapeilla toteutettu, ja Premium-malli on toteutettu Nussbaum Commander kahvalla ja automaattisilla lukoilla ja vapautuksella. Commanderin etuna on sen portaattomuus ja nostimen tasainen liike, josta on erityinen hyöty tarkkuutta ja varovaisuutta vaativissa nostotöissä, esimerkiksi sähköautojen akkujen vaihdossa.



Advanced -mallin painonapit



Commander kahva



JUMBO LIFT SARJASSA HUOMIOIDAAN AUTOJEN KÄYTTÖVOIMAMUUTOS

Sähköautojen akunvaihtotöihin ehdottomasti paras nostin on EV, DG tai OTTO varsilla varustettu 2-pilarinostin, mutta akun vaihdot eivät ole ainoita sähköautoihin liittyviä töitä. Jarruhoolto, alustan komponenttien vaihto ja muut perushuoltoihin liittyvät tarkastukset vaativat myös auton nostamista.

Nussbaum tuo markkinoille uuden Jumbo Lift X-tend nostimen 4000 kg nostokapasiteetilla ja jatkettavilla nostotasoilla, jotka mahdollistavat myös sähköautojen nostamisen helmasaksityyppisellä nostimella.

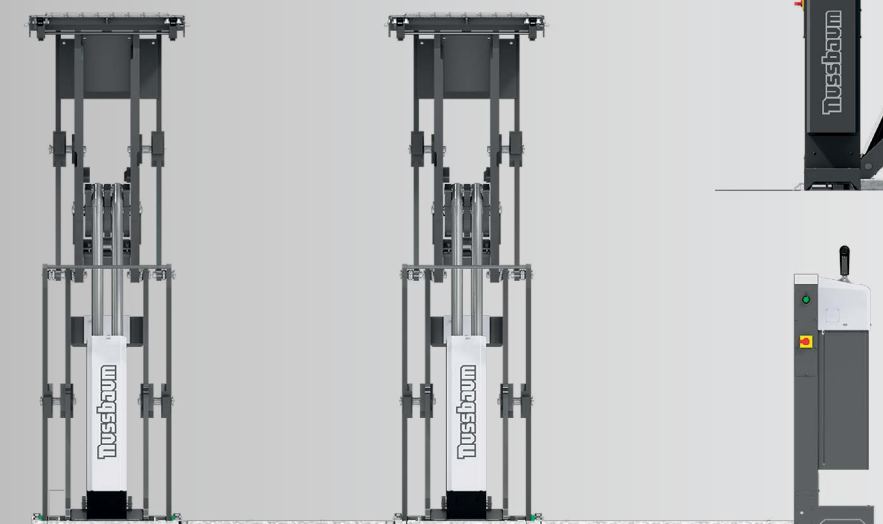
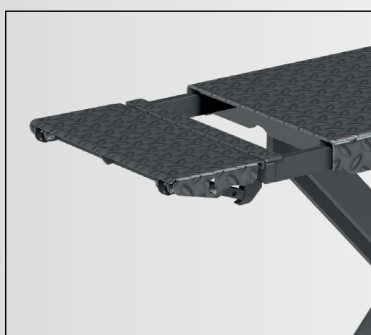
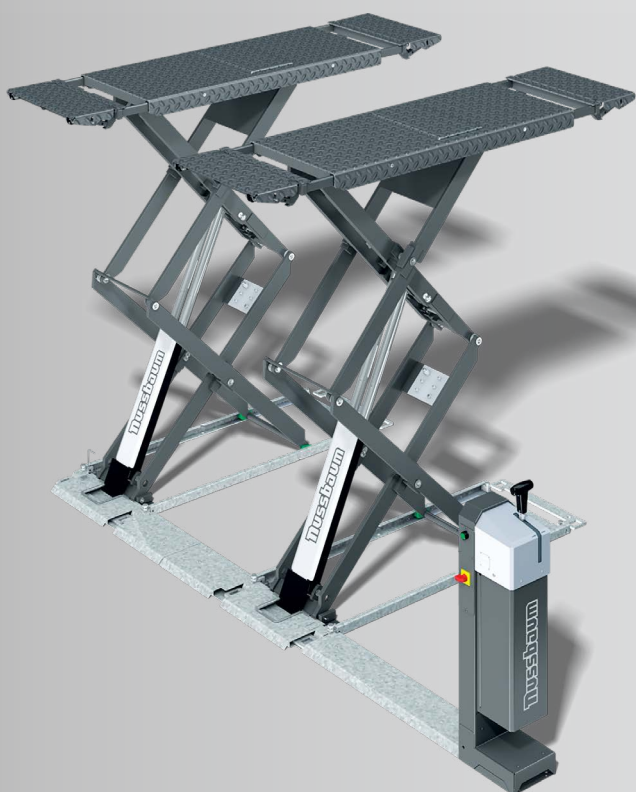

Made
in
Germany



COMBI LIFT 4-PILARINOSTIMET UUDISTUVAT

Pitkään markkinoilla olleet Combi Lift nostimet uudistuvat vastaamaan nykyautojen akselivälejä ja pyöränsuuntausvaatimuksia.

Uusi sarja sisältää 4, 5, 6,5 ja 8 t nostokapasiteetilla olevat nostimet ja ne on saatavana sekä painonappi, että Commander kahvaohjauksella.

Made
in
Germany

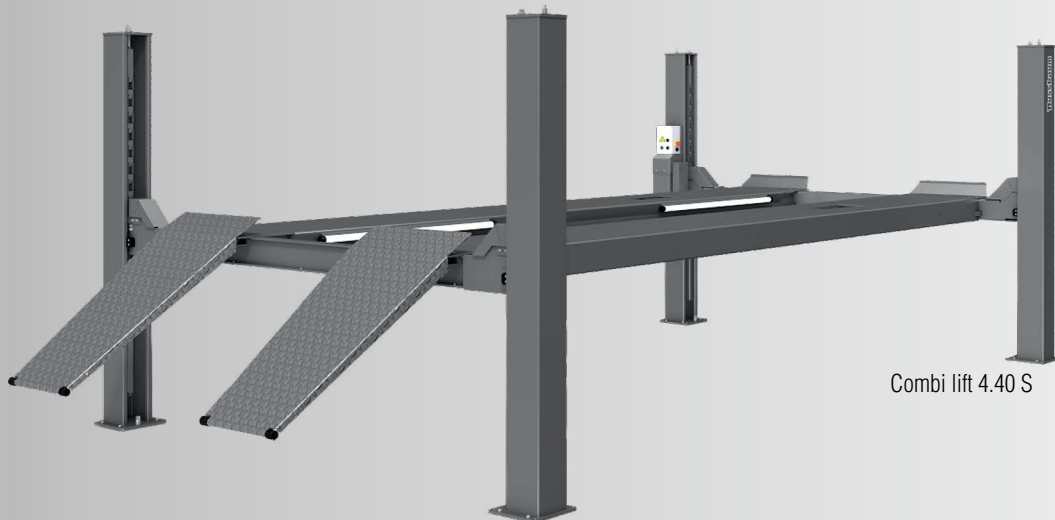

Combi lift 4.40 S



4-pilarinostin soveltuu hyvin korjaamon huolto- ja pyöränsuuntausnostimeksi. Sen käyttö on helppoa ja turvallista, eikä se vaadi lattialta yhtä suurta lujuutta, kuin 2-pilarinostin.

Mallistossa on nostimet sileillä ajosilloilla, pyöränsuuntausvarustuksella, joka tarkoittaa, että nostimessa on integroidut liukulevyt taka-akselille sekä edessä paikat kääntölevyille, helmakeventimellä ja myös välysten tarkastuslaitteella.

Kaikkiin 4 pilarinostimiin on saatavana valosarja sekä liikuteltava akselikevennin.



Combi lift 4.40 S Plus AMS



Säädettävä ajosiltojen etäisyys



Liukulevy ajosillassa



Helmakevennin



Valaistus Led-putkilla



Välysteri



Nussbaum JUMBO LIFT SAKSINOSTIMET

Helmoista nostavien saksinostinten edellä kävijä, joka on pitänyt paikkansa markkinoiden suosituimpana saksinostimena jo pitkään.

Luokkansa nopein nostoaika säästää sähköenergiaa sekä aikaa ja lisää työmukavuutta. Automaattinen taseus ja ilmaus yläasentoon ajettaessa NT Hyperflow teknologialla ja ristiin kytketyt sylinteriparit varmistavat nostimen helpon ja turvallisen käytön.

Voideltavat nivelet ja galvanoitu alarunko takaavat nostimelle pitkän käyttöelinkaaren. Nostimet voidaan asentaa lattian pintaan tai upottaa lattian tasoon.

Jumbo Lift 3500 NT

Suomen suosituin saksinostin henkilö- ja lyhyt akselisille pakettiautoille. Matala-alkorkeus helpottaa nostimelle ajoa.

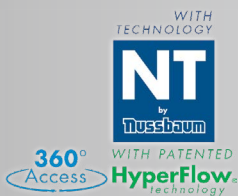

Jumbo Lift 4000 NT

Soveltuu erittäin hyvin korjaamon yleisnostimeksi. Pitkät, jatkettavat nostosillat mahdollistavat myös esimerkiksi Transporter T5 (lyhyt akseliväli), Vito ja Vivaro kokoluokan pakettiautojen nostamisen oikeista nostopaikoista.

Jumbo Lift 3500 HF X-Tend

Nussbaum Jumbo Lift 3500 HF X-Tend saksinostin soveltuu erittäin hyvin korjaamon yleisnostimeksi. Pitkät, jatkettavat nostosillat mahdollistavat myös suurten katumaasturien ja esimerkiksi BMW 7-sarjan autojen turvallisen nostamisen.

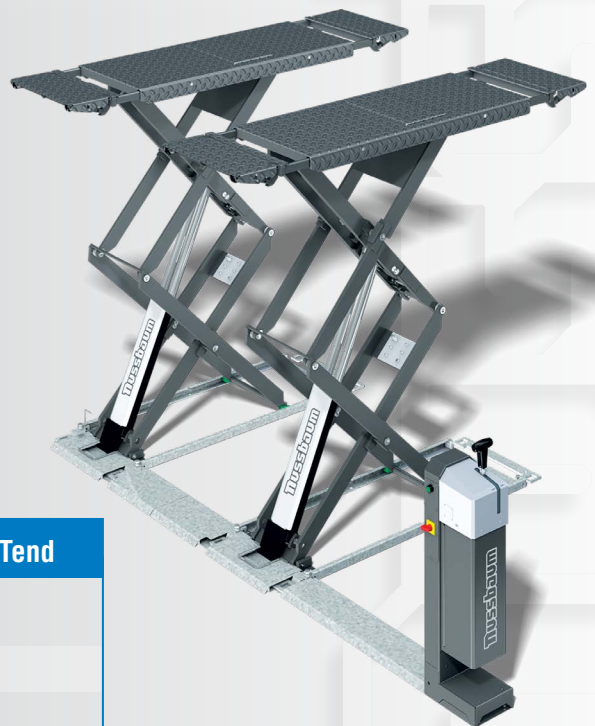

Made in Germany

Jumbo Lift	3500 NT	4000 NT	3500 HF X-Tend
Nostokyky	3500 kg	4000 kg	3500 kg
Nostoaika	35 s.	35 s.	35 s.
Nostokorkeus	2000 mm	2000 mm	2005 mm
Alakorkeus	105 mm	135 mm	103 mm
Ajosillan pituus	1460-2160 mm	1460 - 2160 mm	1550 - 2320 mm



Nussbaum SMART LIFT 2-PILARINOSTIMET

Sähkömekaaniset Smart Lift nostimet kehitettiin jo vuonna 1996. Siitä asti jatkunut tuotekehitys ja laadunvarmistus ovat tehneet näistä nostimista ehdottomasti suosituimpia nostimia autokorjaamoilla ympäri maailman.

Smart Lift 2.30 SL DT

Luotettava korjaamon perus 2-pilarinostin, henkilö- ja lyhyt akselivälisille pakettiautoille.

DT-nostovarret. Nostimen etuna on sen soveltuvuus myös matalampiin tiloihin. Pilareiden väliin tuleva kevyt kaari kannattelee ainoastaan johtosarjaa.

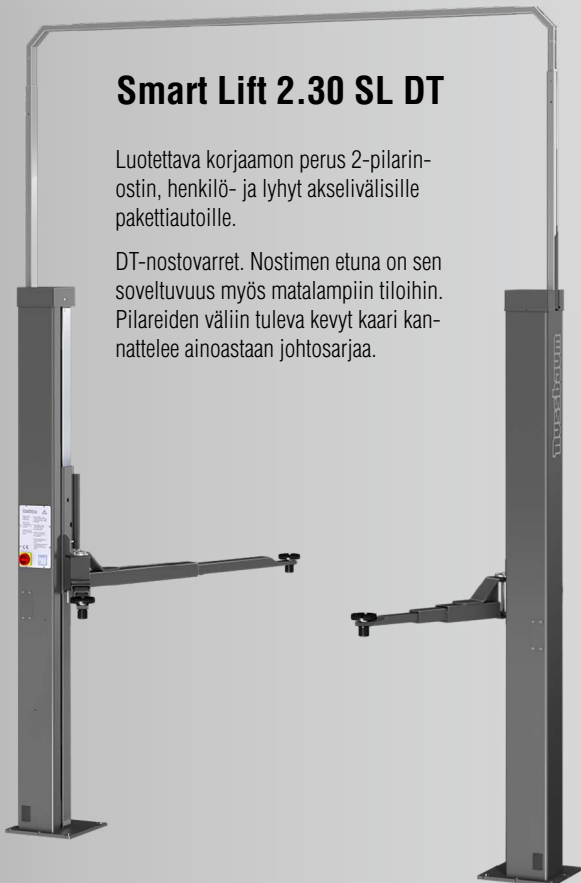

Made
in
Germany

Smart Lift 2.40 SL Universal

4,0 t nostokyvyn ja Universal-nostovarsien hyvän ulottuvuuden ansiosta nostin soveltuu myös maastureiden sekä pidempien pakettiautojen nostamiseen.

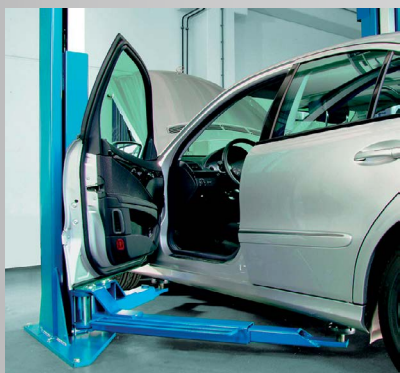

Nostimiin on saatavana laaja valikoima nosto-adaptoreita ja korkeapaloja.

Smart Lift	2.30 SL DT	2.40 SL Uni
Nostokkyky	3000 kg	4000 kg
Nosto-/laksuaika	40 s.	46/40 s.
Nostokorkeus	2010 mm	2060 mm
Alakorkeus	95 -140 mm	115-190 mm
Pilarin korkeus	2890 mm	2890 mm



Nussbaum POWER LIFT SLH 2-PILARINOSTIMET

POWER LIFT SLH -nostimet tarjoavat nopeiden nosto- / laskuaikojen ja automaattisten turvalukkojen ansiosta täydellisen yhdistelmän suorituskykyä, kestävyyttä, korkealaatuista hydraulikkaa ja mekaanista turvallisuutta sekä alan johtavaa nostopäiden valikoimaa.

■ Made
■ in
■ Germany

Esikokoonpanon ja patentoitavan Quick-Traversal poikkipalkin ansiosta POWER LIFT SLH vaatii jopa 50 % vähemmän asennusaikaa verrattuna vastaaviin muihin 2-pilarinostimiin.

Power Lift SLH 3500 Advanced DT

DT-nostovarsilla ja Advanced painonappiohjauksella sekä automaattisilla lukoilla varustettu nostin henkilö- ja pakettiautojen nostamiseen.

Power Lift SLH 3500 Premium DT

DT nostovarsilla ja Commander kahvaohjauksella varustettu Premium mahdollistaa laskuliikkeen nopeuden portaattoman ohjauksen ja helpottaa tarkkuutta vaativissa nostoissa esimerkiksi apurunkojen, vaihteistojen tai moottorien asennuksen yhteydessä.

Power Lift SLH 4600 Premium Universal

Universal nostovarret, Commander kahvaohjaus ja 4,6 t. nostokyky tekevät tästä nostimesta hyvän yleisnostimen korjaamolle, jossa saman nostimen on sovelluttava sekä henkilö-, että pakettiautojen nostamiseen.



OTTO

Mini-Max

EV

Laajan nostovarsivalikoiman avulla nostimet saadaan soveltumaan kaikenlaisten autojen nostamiseen.

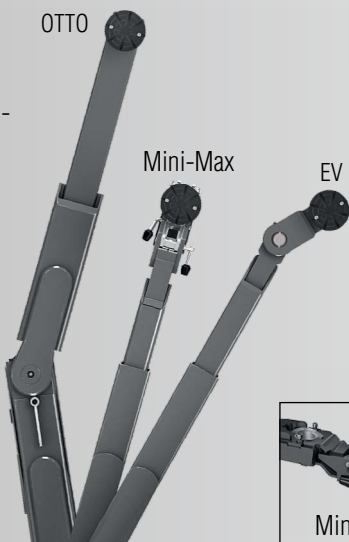

Advanced -mallin painonapit



Commander kahva

Power Lift	3500 Advanced DT	3500 Premium DT	4600 Premium Uni.
Nostokyky	3500 kg	3500 kg	4600 kg
Nostoaika	35 s.	35 s.	35 s.
Nostokorkeus	1944 mm	1944 mm	1990 mm
Koko.korkeus	4595 mm	4595 mm	4600 mm

Nussbaum POWER LIFT 3S 2-PILARINOSTIMET

3S sarjan nostimessa on kolme erillistä turvamekanismia takaamassa nostimen mahdollisimman turvallisen käytön. Kaksi erillistä, ristiin kytkettyä hydraulipiiriä ja mekaaninen tasolukitus.

Markkinoiden nopein nostoliike säästää aikaa mutta myös sähköenergiaa. Nostimen käyttö on miellyttävää ja Commander kahvaohjaimella laskunopeutta voidaan säätää täysin portaattomasti.

Epäsymmetristen nostokelkkojen ansiosta etummaisat nostovarret kääntyvät 180 astetta, jolloin ne saadaan aina helposti käännettyä auton alle.

Power Lift HF 3S 3500 Otto mm

Nussbaum Power Lift HF 3S 3500 Otto mm on Otto-varsiensa ansiosta erityisen hyvin sähköautojen nostamiseen soveltuva nostin. Teleskooppisten ja nivelöityjen tankostovarsien ansiosta ajoneuvo saadaan sijoitettua taaemmaksi, jolloin ovien aukaisu on helppoa ja alle jää hyvä työkentelytila esimerkiksi ajoakun irrotukseen tai asennukseen.

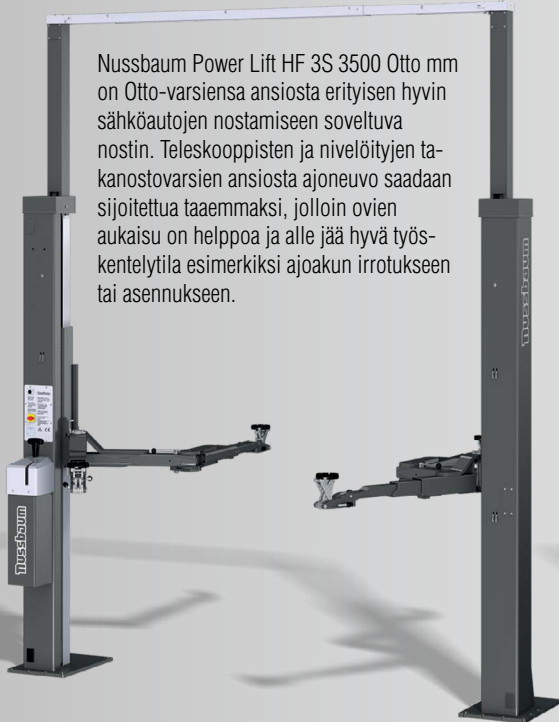

Power Lift HF 3S 5000 DG

Soveltuu nivelvarsiensa ansiosta kaikkien henkilöautojen lisäksi myös raskaiden maastoautojen sekä pitkien pakettiautojen nostamiseen nopeasti ja turvallisesti.

Lisävarusteena pyöristä nostava nostohaarukkasarja, jota käytettäessä koko auton alusta jää täysin vapaaksi ja akkujen irrotus ja asennus on helpompaa.

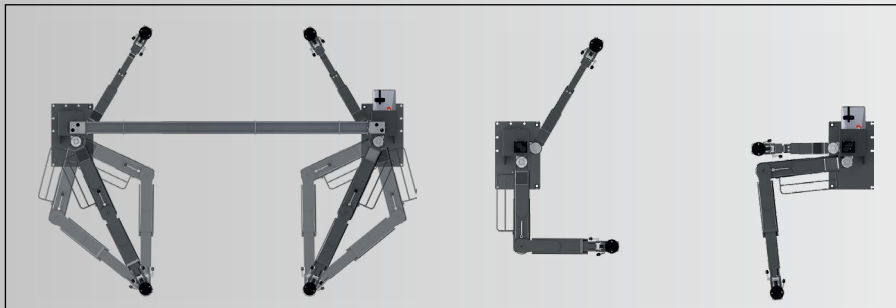

■ Made
■ in
■ Germany

Power Lift	HF 3S 3500 Otto mm	HF 3S 5000 DG
Nostokyky	3500 kg	5000 kg
Nosto-/laskuaika	26/14 s.	31/15 s.
Nostokorkeus	2045 mm	2055 mm
Koko.korkeus	(max.) 4904 mm	(max.) 4935 mm



Nussbaum POWER LIFT HL / HDL 2-PILARINOSTIMET

DG nostovarsien ansiosta SST -nostimilla voidaan nostaa pieniä henkilöautoja sekä rungollisia, isoja tavara-autoja. Nosto- ja laskunopeus sekä työskentelykorkeus ohjelmoitavissa. SST Safety Star Technology -turvallisuus järjestelmä takaa turvallisuuden millä tahansa työskentelykorkeudella.

Power Lift HL 6000 SST DG

2-pilarinostin, nivelnostovarsilla henkilö-, paketti- ja tavara-autojen nostoon.

Saatavana laaja valikoima nostoadapttereita ja korokepaloja erityyppisten tavara-autojen nostamiseen.

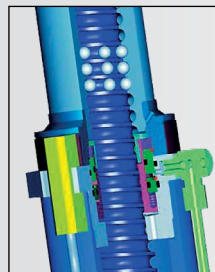

SST on lyhenne sanoista SAFETY STAR TECHNOLOGY ja se on patentoitua Nussbaumin tekniikkaa, joka säätelee ja valvoo molempien nostopylväiden synkronointia millimetrin kymmenesosaan.

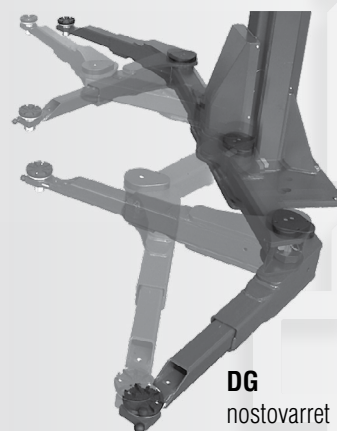

DG
nostovarret

Power Lift HDL 6500 / 7000 / 8000 / 9000 SST DG

Erytisesti pitkien ja raskaiden paketti- ja kevyt kuorma-autojen turvalliseen nostamiseen kehitetty sähköhydraulinen 2 pilarinostin. Pitkät, symmetriset ja nivelöidyt DG-nostovarret mahdollistavat kaiken tyyppisten autojen nostamisen, varsien ulottuvuus on markkinoiden paras.

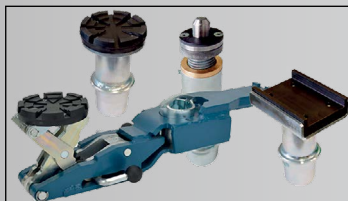
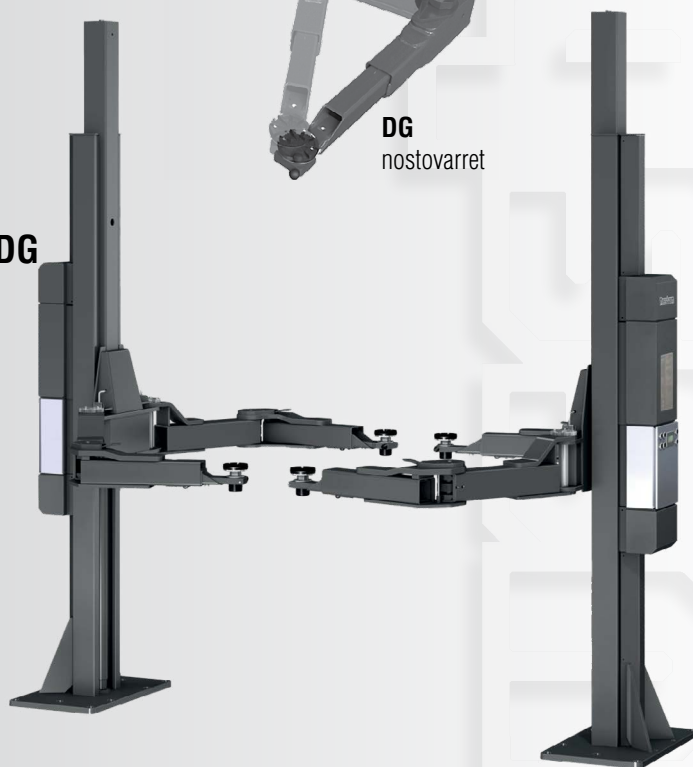

Nostimiin on saatavana laaja valikoima nostoadapttereita ja korokepaloja erityyppisten tavara-autojen nostamiseen.

Power Lift	HDL 6500 SST DG	HDL 7000 SST DG	HDL 8000 SST DG	HDL 9000 SST DG
Nostokyky	6500 kg	7000 kg	8000 kg	9000 kg
Nosto-/laskuaika	70 / 55 s.	70 / 55 s.	70 / 55 s.	70 / 55 s.
Nostokorkeus	2150 mm	2150 mm	2150 mm	2150 mm
Koko.korkeus	(max.) 4995 mm	(max.) 4995 mm	(max.) 4990 mm	(max.) 4995 mm



Nussbaum COMBI LIFT 4-PILARINOSTIMET

4-pilarinostin soveltuu hyvin korjaamon huolto- ja pyöränsuuntausnostimeksi. Sen käyttö on helppoa ja turvallista, eikä se vaadi lattialta yhtä suurta lujuutta, kuin 2-pilarinostin.

Combi Lift 4.40 S

Hydraulinen Nussbaum Combi Lift 4.40S 4-pilarinostin.
Nostokyky: 4500 kg. Sileät ajosillat: 4500 mm.
Päälle ajokorkeus: 180 mm.

Saatavana myös suuntauvarustuksella A, helmakeventimellä PLUS ja helmakeventimellä + suuntauvarustuksella PLUS AMS.



Combi Lift 4.65 S

Erinomainen nostin korjaamoille, joissa on tarpeen nostaa kaiken kokoista ajoneuvokalustoa henkilöautoista aina suuriin ja painaviin paketti- ja asuntoautoihin.

Hienosäädettävät lukot 100 mm lukitusvälillä mahdollistavat tarkan pyöränsuuntauksen kaikilla lukituskorkeuksilla, joko irrallisia kääntö- ja liukulevyjä käyttäen tai hankkimalla lisävarusteena saatavan pyöränsuuntausvarustuksen.

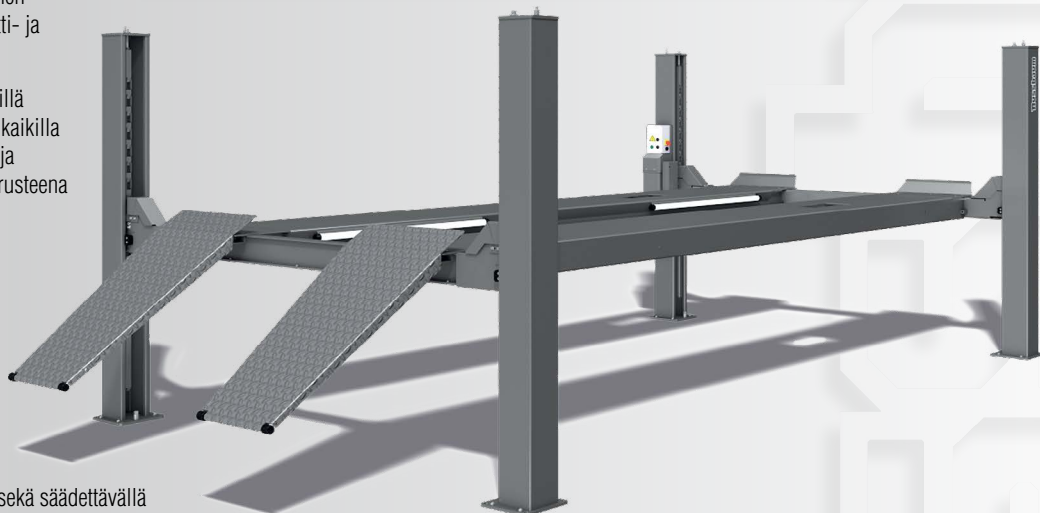

Combi Lift 4.80 H

6 metrin ajosilloilla ja 8 t. nostokykyvyllä sekä säädettävällä nosto- ja laskunopeudella varustettu nostin soveltuu mm. suurten ja raskaiden paketti-, matkailu- ja muiden tavarautojen turvalliseen nostamiseen.

Made
in
Germany

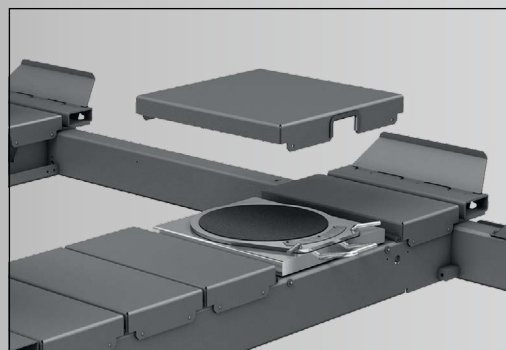

Combi Lift	4.40 S	4.65 S	4.80 H
Nostokyky	4500 kg	6500 kg	8000 kg
Nostokorkeus	1976 mm	1999 mm	2015 mm
Min.korkeus	180 mm	184 mm	217 mm
Kokonais pituus	6100 mm	6700 mm	7800 mm
Ajosillan pituus	4500 mm	5360 mm	6000 mm



Nussbaum UNILIFT AJOSILTANOSTIMET

Ajosiltanostimet ovat suosittu ratkaisu pyöränsuuntausnostimiksi ja sopivat hyvin myös muuhun huolto ja korjaustyöhön. Nostimissa ei ole tilaa vieviä pilareita, ne säästävät korjaamon lattiatilaa ja mahdollistavat myös leveiden, esimerkiksi matkailuautojen nostamisen. Ne voidaan asentaa pintaan tai upottaa lattiaan.

Molemmissa tapauksissa nostin voidaan asentaa myös läpiajettavaksi. NT Hyperflow teknologia ja ristiin kytketyt sylinteriparit mahdollistavat matalan alakorkeuden, joka helpottaa nostimelle ajoa sekä varmistavat nostimen helpon ja turvallisen käytön.

Made
in
Germany

UniLift 3500 NT

Nussbaum UniLift 3500 NT ajosiltanostin on saatavana kahdella eri ajosiltojen pituudella, 4500 ja 4700 mm, sekä neljänä eri versiona: NT, NT A, NT Plus ja NT Plus A.

Saatavana paljon lisävarusteita, esim: valosarja, akselikevennin, pi-linjojen integrointi ajosiltoihin, pikanosto, ravistin yms.

4-sylinterinsä, paksun teräsmateriaalin ja rakenteiden jäykkyyden ansiosta erittäin matala nostin.



Uni Lift NT pinta-asennettuna

Uni Lift 5000 NT

Hydraulinen saksinostin, joka sopii mm. vastaanottotarkastukseen, korjaukseen ja huoltoon. Lisävarusteena saatavalla pyöränsuuntausvarustuksella myös henkilöautojen ja pitkän akselivälin hyötyajoneuvojen pyörien suuntaamiseen.

Neljän sylinterin NT-teknologian mahdollistama matala päälle ajokorkeus helpottaa nostimelle ajamisen myös pinta-asenteisena.



Uni Lift NT upotusasennettuna

Uni Lift	3500 NT	5000 NT
Nostokyky	4000 kg	5500 kg
Nostokorkeus	1920 mm	1920 mm
Min.korkeus	195 mm	195 mm
Kokonais pituus	6155 mm	6655 mm
Nosto-/laskuaika	35/29 s.	35/29 s.
Ajosillan pituus	4500 mm	5000 mm

Löydät meidät myös facebookista

AAA[®]
Korkein luottoluokitus
*Bisnode 2022



**SUOMEN
TYÖKÄLU OY**
STG GROUP

Myynti: Juhani Sirmiö p.0500 695 860 • Ville Sailamaa p.040 734 1186 • Petri Rantapelkonen p.040 824 0843
Karl-Johan Stolpe p.040 930 7877 • myynti@suomentyokalu.fi • Huolto: p.020 7500 275

WWW.SUOMENTYOKALU.FI